



# Double Door Access Control Board S02

مرکز کنترل دسترسی دو درب





## فهرست

3	مشخصات و ویژگی ها.....
3	نمای فنی .....
4	نحوه سیم بندی و آشنایی با کانکتورها .....
6	آشنایی با نرم افزار مرکز کنترل .....
7	جستجو و اضافه کردن دستگاه به نرم افزار .....
9	ثبت کارت یا تگ ها .....
11	صدور مجوز دسترسی کاربران .....
13	تعریف نام و تکمیل مشخصات کاربران .....
14	تاریخ انقضای کارت.....
16	حذف کاربر از نرم افزار و مرکز کنترل .....
17	غیرفعال کردن دسترسی کاربران.....
20	تهیه Backup از کاربران و اطلاعات ثبت شده .....
21	تغییر زمان عملکرد رله .....
23	مشاهده گزارش تردد کاربران .....
25	مشاهده گزارش تردد کاربران به صورت آنلاین .....
25	تغییر رمز ورود به منو.....
26	بازگشت به تنظیمات کارخانه .....
28	تمدید تاریخ انقضای نرم افزار .....
30	عیب یابی .....

## DOUBLE DOOR ACCESS CONTROL BOARD S02



### مشخصات و ویژگی ها

- تغذیه ورودی  $12V_{DC}$
- قابلیت ثبت و مشاهده دسترسی کاربران
- امکان ثبت و ذخیره 100,000 تردد (LOG)
- ظرفیت بالای حافظه با امکان تعریف 20,000 کاربر
- امکان اتصال 4 آنتن برد بلند از طریق ویگند به مرکز کنترل
- دارای دو رله آزاد Free Voltage جهت کنترل دو درب
- امکان غیرفعال کردن دسترسی هر یک از کاربران
- دارای برنامه با محیط ساده جهت مشاهده آنلاین ورود و خروجها
- امکان اتصال به کامپیوتر به وسیله پورت شبکه
- امکان Backup گرفتن از اطلاعات کاربران ثبت شده

### نمای فنی

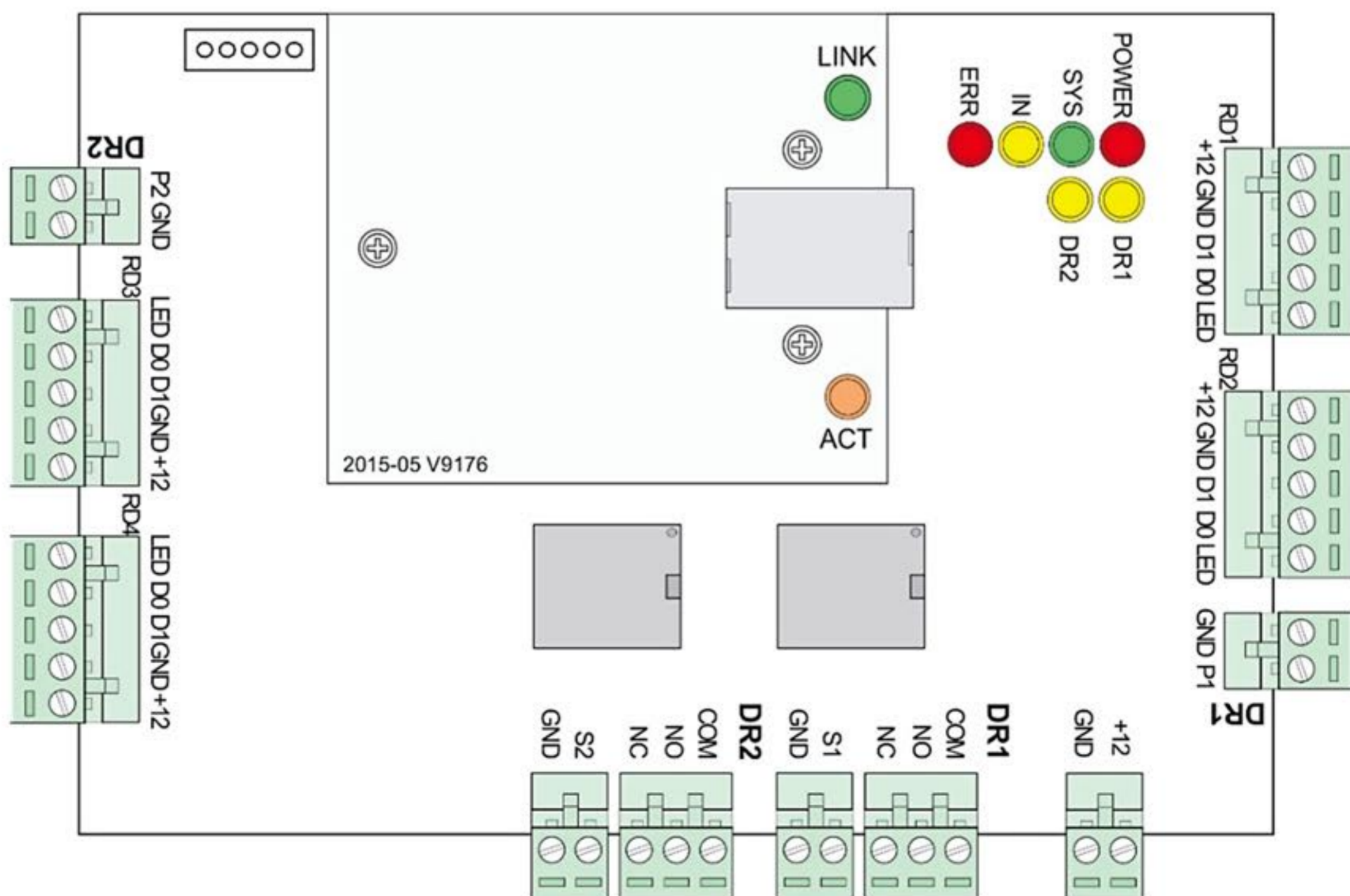

## مرکز کنترل دسترسی دو درب S02



### نحوه سیم بندی و آشنایی با کانکتورها

DR2 (سوکت 5 پین)		
مثبت تغذیه خروجی	+12V	RD3 و RD4
منفی تغذیه خروجی	GND	
DATA 1 (سیم سفید آنتن)	D1	
DATA 0 (سیم سبز آنتن)	D0	
LED نشانگر وضعیت	LED	
DR2 (سوکت 3 پین)		
مشترک	COM	خروجی رله
کنتاکت نرمال باز	NO	
کنتاکت نرمال بسته	NC	
DR2 (سوکت 2 پین)		
کلید دستی	P1	ورودی تحریک دست
مشترک	GND	

DR1 (سوکت 5 پین)		
مثبت تغذیه خروجی	+12V	RD1 و RD2
منفی تغذیه خروجی	GND	
DATA 1 (سیم سفید آنتن)	D1	
DATA 0 (سیم سبز آنتن)	D0	
LED نشانگر وضعیت	LED	
DR1 (سوکت 3 پین)		
مشترک	COM	خروجی رله
کنتاکت نرمال باز	NO	
کنتاکت نرمال بسته	NC	
DR1 (سوکت 2 پین)		
کلید دستی	P1	ورودی تحریک دست
مشترک	GND	

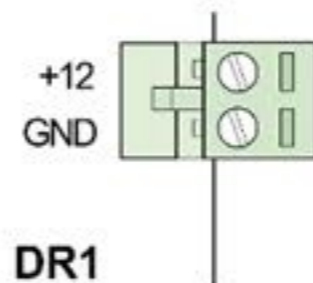
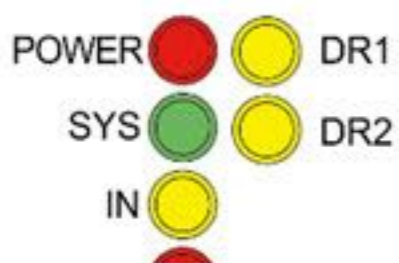
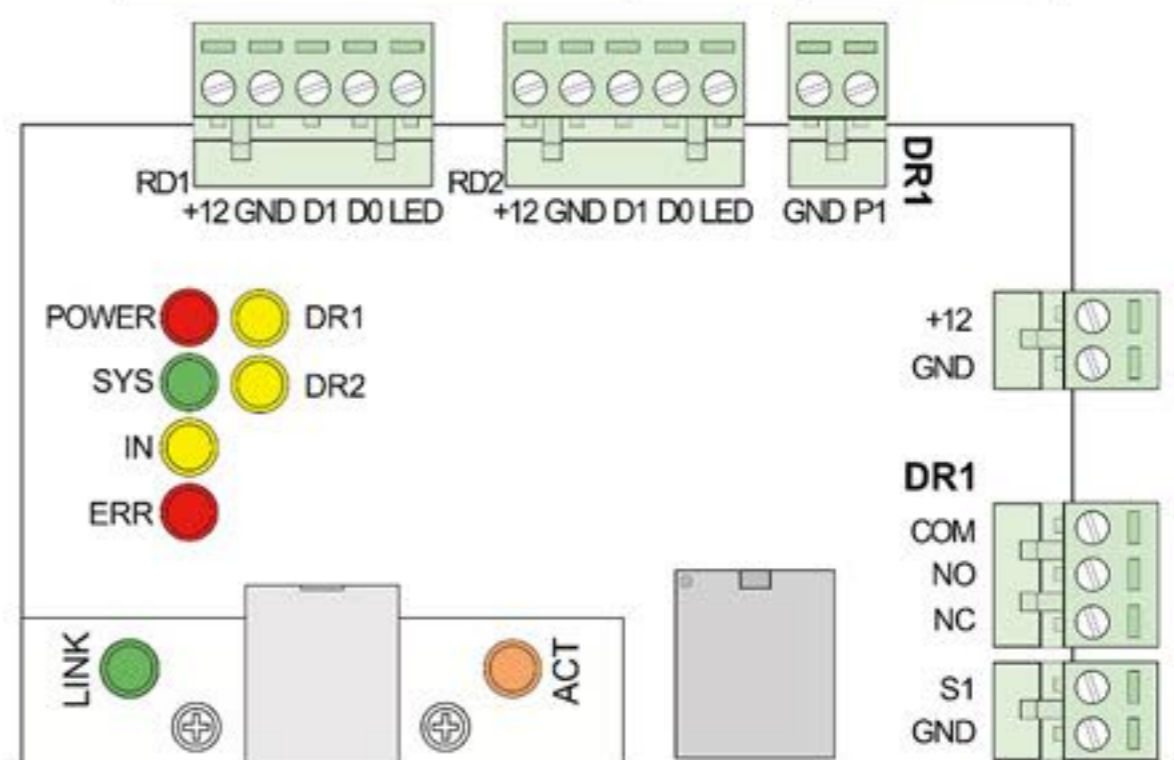
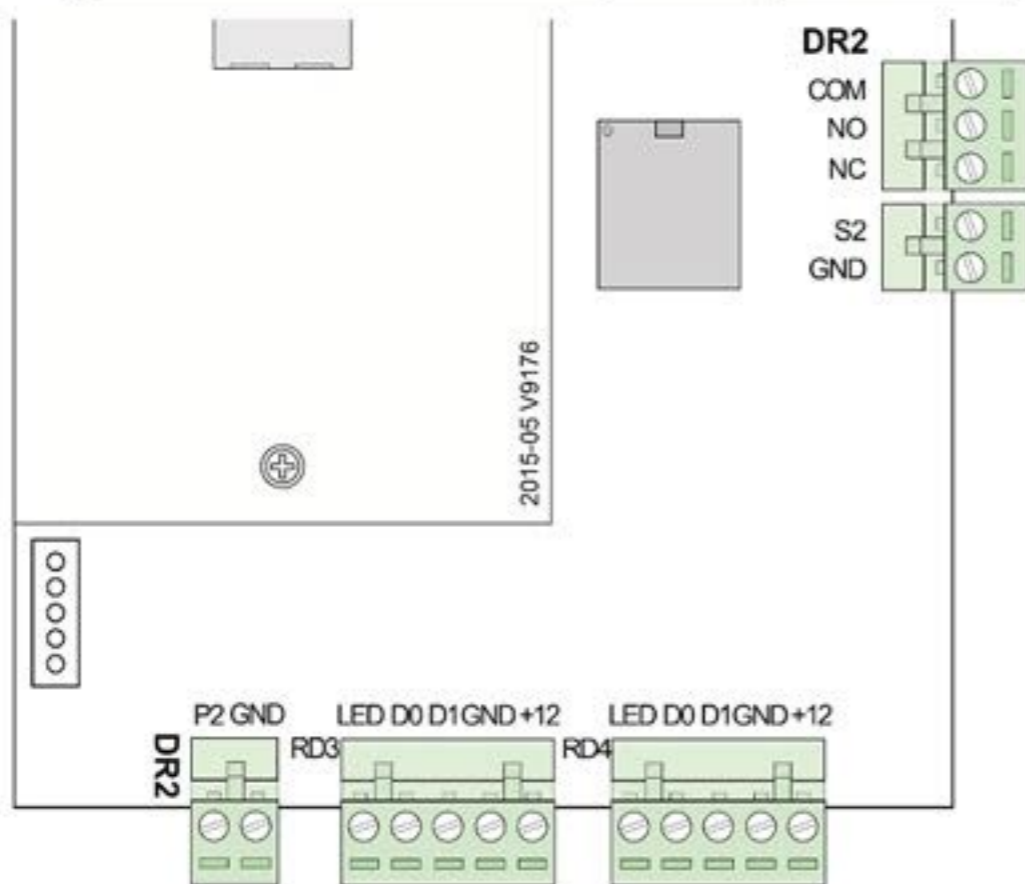

(سوکت 2 پین)	
مثبت تغذیه ورودی مرکز کنترل	+12V
منفی تغذیه ورودی مرکز کنترل	GND

### نکات قابل توجه:

- تغذیه ورودی دستگاه می‌بایست آداپتور 1A / 12V<sub>DC</sub> باشد.
- تغذیه آنتن‌ها باید از آداپتور جداگانه (با حداقل جریان 2 آمپر) تأمین شود.
- در صورت اتصال آنتن به کانکتورهای DR1 حتماً باید از کانکتور خروجی رله DR1 استفاده شود. همین امر برای کانکتور DR2 نیز صادق است.

## DOUBLE DOOR ACCESS CONTROL BOARD S02



مثالی از نحوه اتصالات بین آنتن، مرکز کنترل دو درب و راهبند:

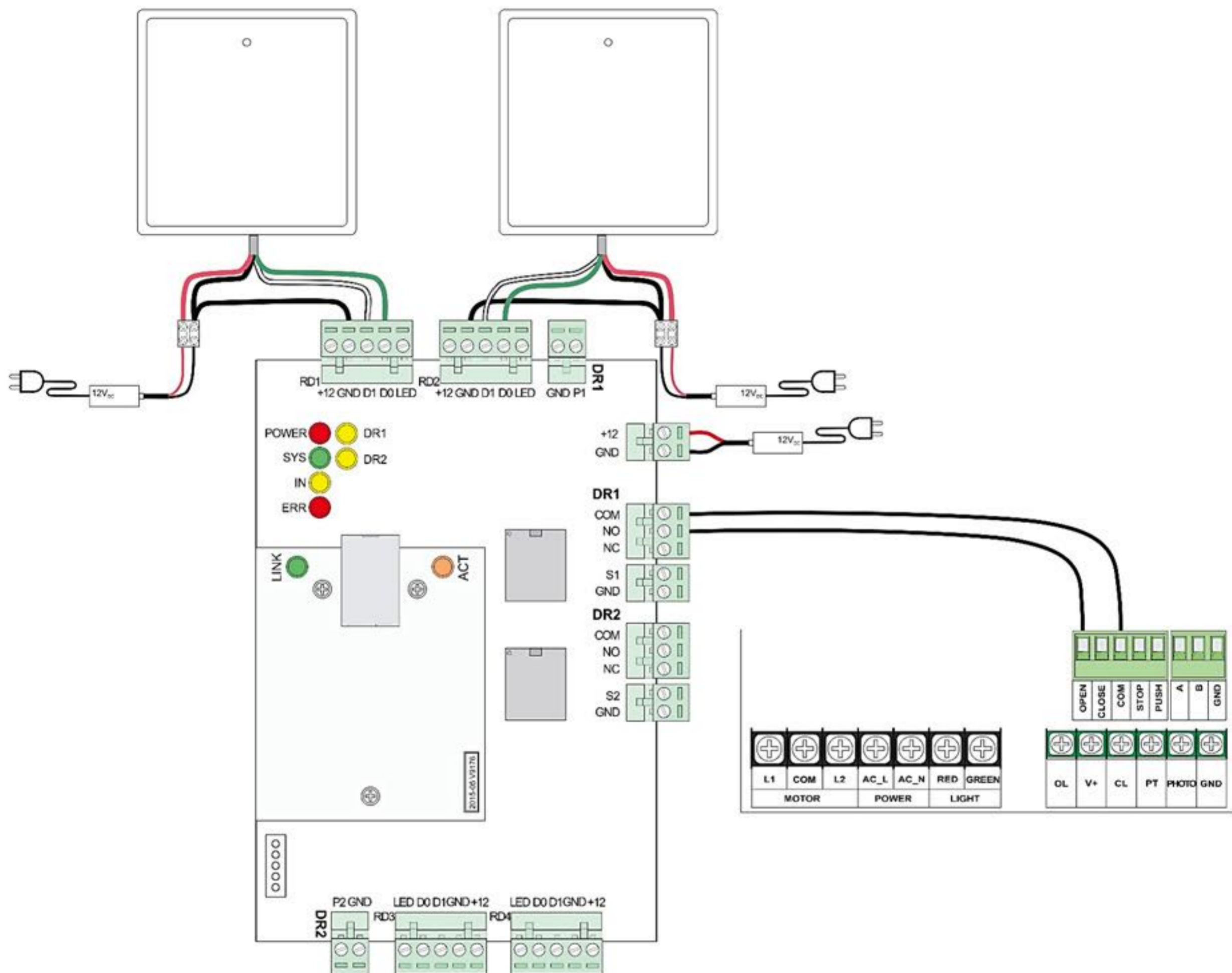

همانطور که از تصویر فوق مشخص است، در اتصالات آنتن، سیم قرمز و مشکی تغذیه هستند. سیم سفید رنگ آنتن (D1) به کانکتور D1 و سیم سبز رنگ (D0) به کانکتور D0 مرکز کنترل دو درب متصل شده‌اند. از سیم منفی تغذیه آنتن یک انشعاب گرفته شده و به قسمت GND متصل شده است. به دلیل اتصال آنتن به کانکتورهای سری DR1، از رله DR1 به عنوان خروجی استفاده شده است که پایه COM آن به COM و پایه NO به OPEN راهبند وصل شده است. بدین ترتیب با قرار گرفتن تگ یا کارت مجاز به تردد در مقابل آنتن دوربرد، رله مرکز کنترل فعال شده و بوم راهبند بالا خواهد رفت.

**توجه:**

برای فعال شدن مرکز کنترل حتماً می‌بایست کارت یا تگ‌های مورد نظر را بر روی مرکز کنترل کد داد. بدین منظور نرم افزار مرکز کنترل را بر روی کامپیوتر نصب کرده و در ادامه مطلب راهنمای نحوه استفاده از نرم افزار را مطالعه فرمایید.

## مرکز کنترل دسترسی دو درب S02



### آشنایی با نرم افزار مرکز کنترل

جهت دانلود نرم افزار جدید مرکز کنترل S02 به سایت بتا مراجعه فرمایید.  
[www.beta.ir/cache/fck\\_files/Software/S02-V8.1.rar](http://www.beta.ir/cache/fck_files/Software/S02-V8.1.rar)

پس از دانلود نرم افزار، پوشه S02-V8.1.rar را extract نمایید. سپس پوشه S02-V8.1 را باز کنید و یکی از سه فایل .exe را برحسب ویندوز کامپیوترتان انتخاب و نصب کنید.

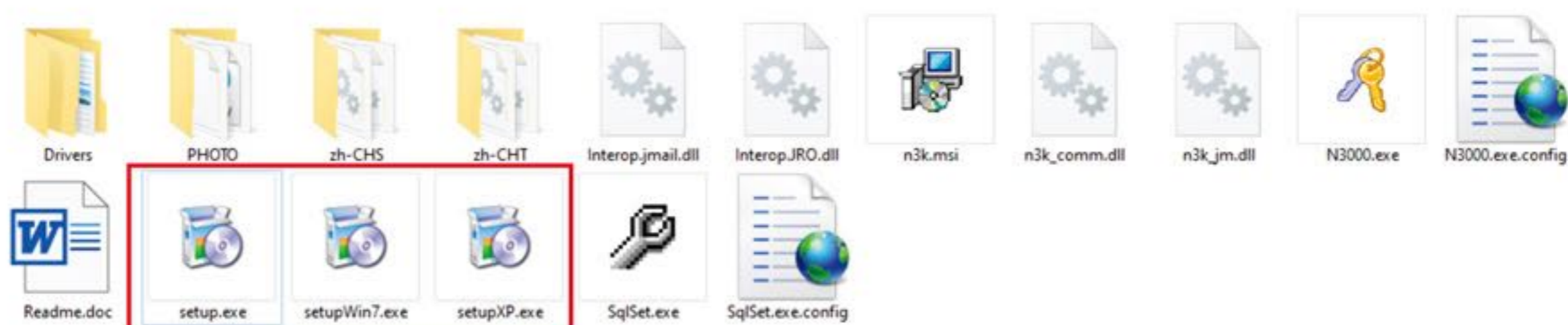

پس از نصب نرم افزار آیکون  بر روی Desktop ظاهر خواهد شد. با کلیک کردن بر روی این آیکون نرم افزار اجرا شده و صفحه زیر نشان داده خواهد شد.

**نکته:** محل قرار گرفتن منوهای ذکر شده در ورژن های مختلف ممکن است متفاوت باشد اما عملکرد یکسان است و تفاوتی ندارد.



در حالت پیش فرض User Name عبارت **abc** و Password دستگاه عبارت **123** است. با وارد کردن رمز ورود صحیح، صفحه اصلی نرم افزار باز خواهد شد.

# DOUBLE DOOR ACCESS CONTROL BOARD S02

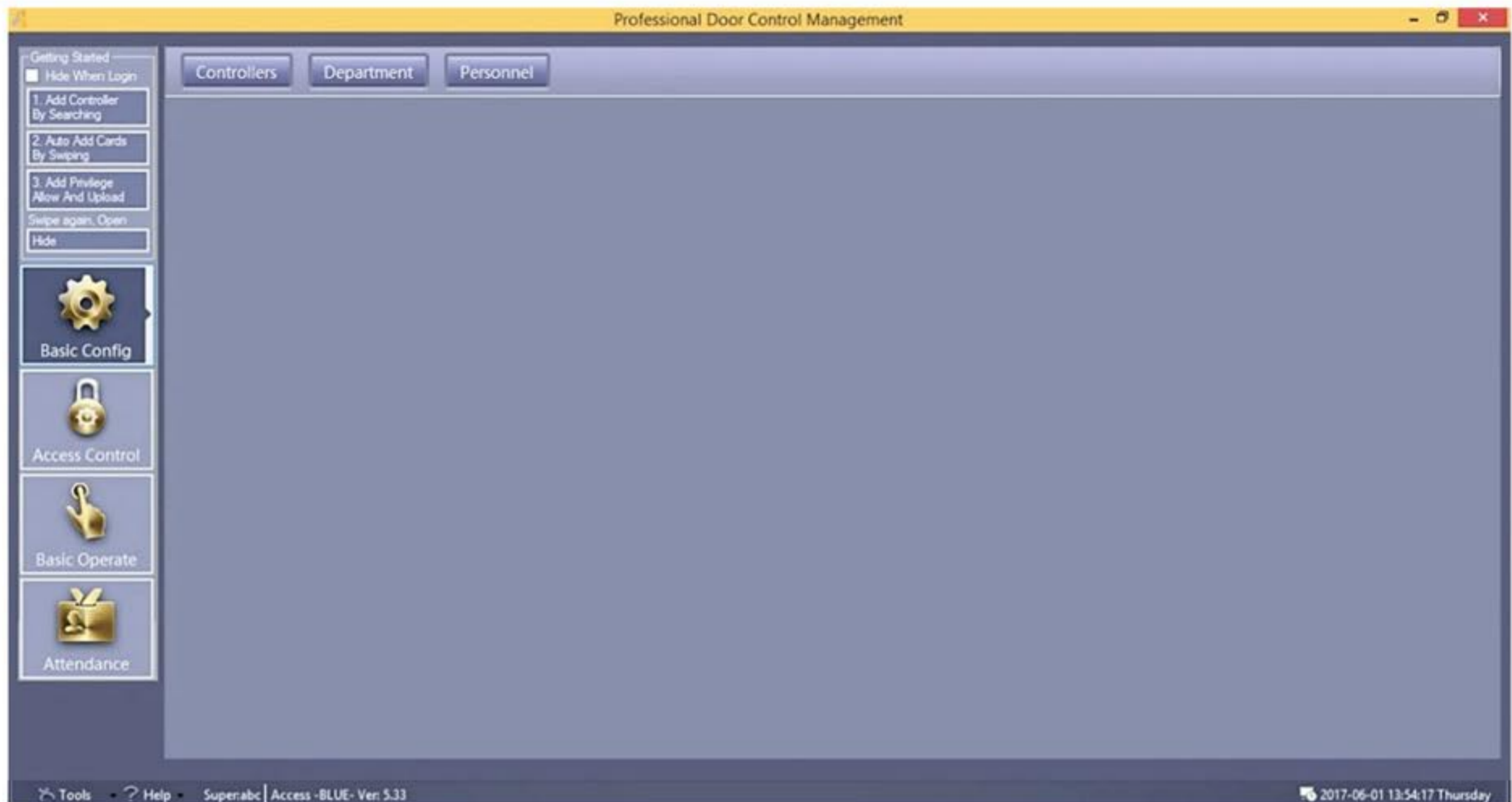

برای کد دهی کارت‌ها بر روی مرکز کنترل، ابتدا با استفاده از کابل شبکه، پورت LAN مرکز کنترل را به پورت LAN کامپیوتر متصل کنید، سپس مراحل زیر را به ترتیب از 1 تا 3 انجام دهید:

## 1. جستجو و اضافه کردن دستگاه به نرم افزار

۱. بر روی گزینه 1. Add Controller By Searching کلیک کنید.

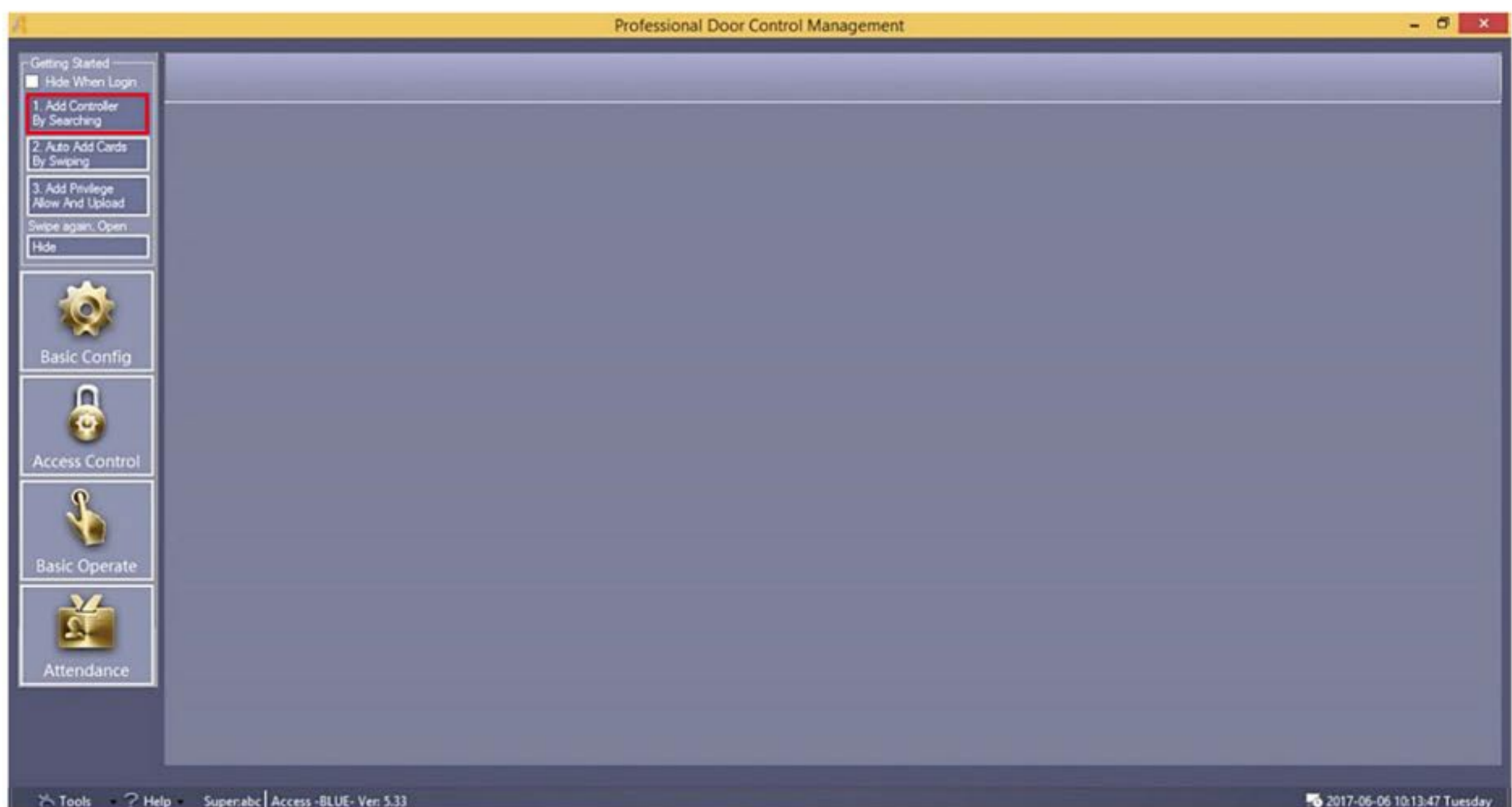

## مرکز کنترل دسترسی دو درب S02

ii. بر روی دکمه Search کلیک کرده تا نام و مشخصات دستگاه در لیست ظاهر شود.

Professional Door Control Management

Search Controller

Add Found To System Search Configure Close

Search Again After Configure

ID	SN	IP	Mask	Gateway	PORT	MACAddr	PC IPAddress	Note
----	----	----	------	---------	------	---------	--------------	------

Tools Help Superabc Access-BLUE- Ver: 5.33 2017-06-06 10:12:34 Tuesday

iii. مرکز کنترل را انتخاب کنید.

Professional Door Control Management

Search Controller

Add Found To System Search Configure Close

Search Again After Configure

ID	SN	IP	Mask	Gateway	PORT	MACAddr	PC IPAddress	Note
0001	223150192	192.168.1.51	255.255.255.0	192.168.1.254	60000	00-66-00-4D-00-70	163.254.18.249	#01_WEB D

Tools Help Superabc Access-BLUE- Ver: 5.33 2017-06-06 10:41:46 Tuesday

iv. دکمه Add Found To System را جهت ذخیره دستگاه بزنید، پیغامی مبنی بر اضافه شدن دستگاه بر روی صفحه، نمایش داده خواهد شد سپس OK کنید.



# DOUBLE DOOR ACCESS CONTROL BOARD S02



Professional Door Control Management

Search Controller

Add Found To System Search Configure Close

Search Again After Configure

ID	SK	IP	Mask	Gateway	PORT	MACAddr	PC IPAddress	Note
0001	223150192	192.168.1.51	255.255.255.0	192.168.1.254	60000	00-66-0D-4D-00-70	169.254.18.249	#01.WEB D

Information

Auto Add Controllers [1]  
223150192

OK

Tools Help Super:abc | Access-BLUE- Ver: 5.33 2017-06-06 10:43:54 Tuesday

## 2. ثبت کارت یا تگ ها

i. بر روی گزینه Auto Add Cards By Swiping کلیک کنید تا صفحه زیر نمایش داده شود.

Professional Door Control Management

Auto Add User

Select Device

USB Reader

Door m001-1

Manual Batch Input

Next > Cancel

Getting Started

Hide When Login

1. Add Controller By Searching

2. Auto Add Cards By Swiping

3. Add Privilege Allow And Upload

Swipe again, Open

Hide

Basic Config

Access Control

Basic Operate

Attendance

Tools Help Super:abc | Access-BLUE- Ver: 5.33 2017-06-06 16:18:20 Tuesday

ii. گزینه Door را انتخاب نموده و بر روی Next کلیک کنید.

## مرکز کنترل دسترسی دو درب S02

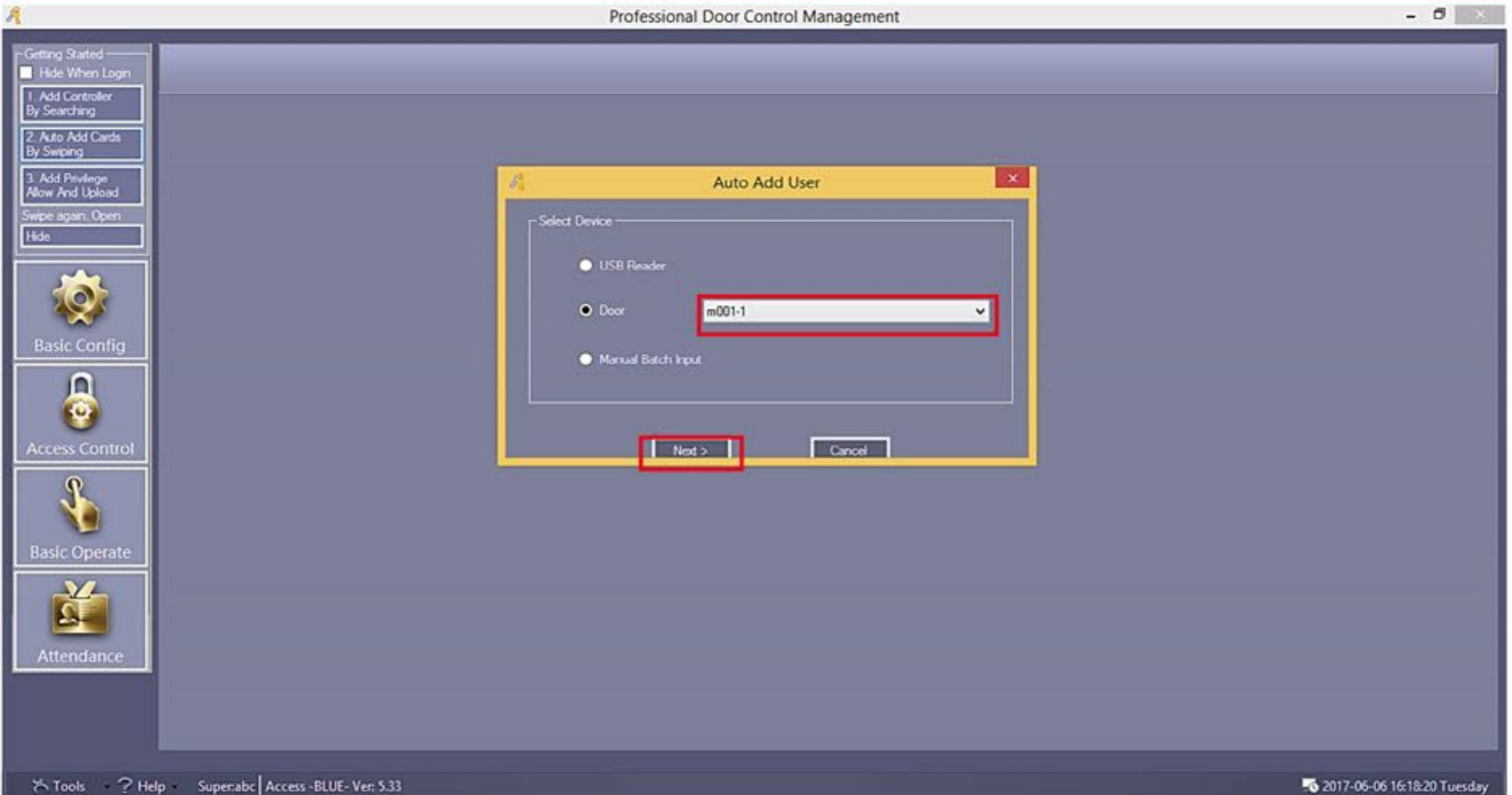

iii. کارت ها یا تگ ها را یکی یکی مقابل آنتن قرار دهید تا شماره آن ها نشان داده شود. در انتهای کد دهی می بایست عدد نشان داده شده در قسمت Total، با تعداد تگ و کارت های قرار گرفته در مقابل آنتن برابر باشد. در انتها OK را بزنید. پیشنهاد می شود در هر مرحله 50 عدد کارت یا تگ ثبت شود.

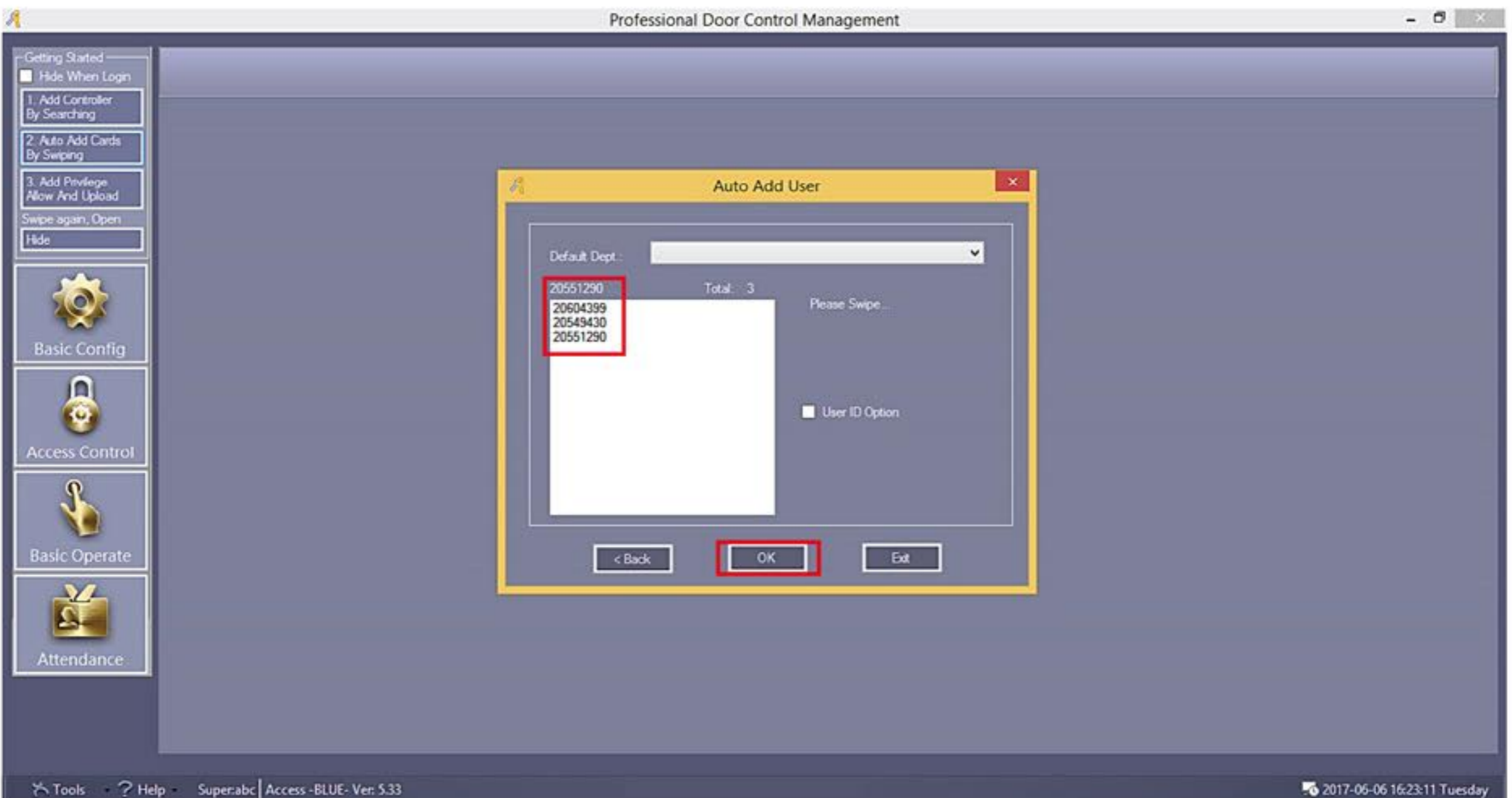

**نکته:** در این قسمت توجه داشته باشید که گزینه User ID Option تیک نخورده باشد. در غیر این صورت تگ یا کارت جدید ثبت نخواهد شد.

# DOUBLE DOOR ACCESS CONTROL BOARD S02



## 3. صدور مجوز دسترس کاربران

۱. پس از انجام مراحل فوق بر روی گزینه Add Privilege Allow And Upload کلیک کنید. در سمت چپ صفحه نمایش داده شده دو قسمت User و Door وجود دارد. در کادر مربوط به User شماره کارت‌های کد شده روی سیستم و در قسمت Door نام درب‌ها وجود دارد.

User ID	User Name	Card No
2	K20604399	20604399
3	K20549430	20549430
4	K20551290	20551290

Optional Doors
*001-1
*001-2

۲. با استفاده از >> همه کاربران و با استفاده از > کاربران دلخواه را از قسمت User به Selected User و اسامی درب‌ها را نیز به همین ترتیب از قسمت Door به Selected Door ارسال کنید.

User ID	User Name	Card No
2	K20604399	20604399
3	K20549430	20549430
4	K20551290	20551290

Selected Doors
*001-1
*001-2

## مرکز کنترل دسترسی دو درب S02

iii. جهت صدور جواز دسترسی کاربران، بر روی دکمه Allow And Upload کلیک کنید. پیغامی مبنی بر تعداد کاربران و تعداد درب‌های انتخاب شده، نشان داده می‌شود. در صورت صحیح بودن تعداد بر روی OK کلیک کنید.

The screenshot shows the 'Access Privileges Assignment' window. On the left, there is a sidebar with navigation options: 'Getting Started', 'Basic Config', 'Access Control', 'Basic Operate', and 'Attendance'. The main area is divided into 'Users' and 'Doors' sections. The 'Users' section has a 'Department' dropdown set to '(All)' and a table of 'Selected Users' with columns 'User ID', 'User Name', and 'Card No'. Three users are listed with IDs 2, 3, and 4. The 'Doors' section has a 'Zone' dropdown set to '(All Zones)' and an 'Optional Doors' table with one entry '001-2'. An 'Information' dialog box is open in the center, displaying a warning icon and the text: 'Allow And Upload', 'Users' total = 3, and 'Doors Count = 27'. The 'OK' button in the dialog is highlighted with a red box. At the bottom of the window, there are five buttons: 'Prohibit', 'Prohibit And upload', 'Allow', 'Allow And Upload', and 'Exit'. The 'Allow And Upload' button is also highlighted with a red box. The system tray at the bottom right shows the date and time: '2017-06-06 16:25:37 Tuesday'.

iii. سپس پیغام زیر جهت اعلام انجام موفق عملیات، نشان داده خواهد شد.

This screenshot shows the same 'Access Privileges Assignment' window as the previous one, but the 'Information' dialog box now displays a success message: 'Allow And Upload', 'Users' total = 3, 'Doors Count = 2', and 'Successfully'. The 'OK' button in the dialog is highlighted with a red box. The 'Allow And Upload' button at the bottom of the window is also highlighted with a red box. The system tray at the bottom right shows the date and time: '2017-06-07 16:54:47 Wednesday'.

# DOUBLE DOOR ACCESS CONTROL BOARD S02



با انجام مراحل ذکر شده، کارت‌ها بر روی مرکز کنترل کد شده و اجازه عبور از گیت برایشان صادر می‌شود و از این پس به محض قرارگیری در مقابل آنتن، درب یا بوم راهبند به صورت اتوماتیک باز خواهد شد.

## تعریف نام و تکمیل مشخصات کاربران

برای تغییر نام کاربر و یا اضافه نمودن اطلاعات برای هر یک از آنها، مراحل زیر را انجام دهید:

1. بر روی گزینه Basic Config کلیک کرده، سپس گزینه Personnel را انتخاب کنید. لیست کاربران نمایش داده خواهد شد.

User ID	User Name	Card NO	Attendance	Access Control	Active Date	Deactive Date	Department
2	N20604399	20604399	<input checked="" type="checkbox"/>	<input checked="" type="checkbox"/>	2017-06-06	2029-12-31	
3	N20549430	20549430	<input checked="" type="checkbox"/>	<input checked="" type="checkbox"/>	2017-06-06	2029-12-31	
4	N20551290	20551290	<input checked="" type="checkbox"/>	<input checked="" type="checkbox"/>	2017-06-06	2029-12-31	

2. بر روی مشخصات کاربر مورد نظر کلیک کرده، سپس گزینه Edit را بزنید تا صفحه زیر نمایش داده شود.

The 'User' dialog box contains the following fields and options:

- User ID: 2 (Required)
- Name: Beta Sanat
- Card NO: 20604399
- Department: (Dropdown menu)
- Attendance
- Access Control
- Activate: 2017-06-06
- Deactivate: 2029-12-31
- Dea. Time: 23:59

## مرکز کنترل دسترسی دو درب S02

با استفاده از دو سربرگ Main و Others اطلاعات تکمیلی را وارد کرده و OK کنید.

The screenshot shows the 'Professional Door Control Management' software interface. The 'Personnel' tab is active, and a 'User' dialog box is open. The dialog box has two tabs: 'Main' and 'Others'. The 'Main' tab is selected, and the following information is entered:

- User ID: 2
- Name: مهدی احمدوند
- Card NO: 8262734
- Department: اداری
- Attendance:
- Access Control:
- Activate: 04-08-2024
- Deactivate: 04-08-2025
- Dea. Time: 59:23

The 'OK' button is highlighted. The background shows a table with columns for Date and Department, containing entries for 'اداری' and 'کانتینر'.

### تاریخ انقضای کارت

در زیر منوی Main امکان تنظیم تاریخ شروع و پایان اجازه تردد کاربر نیز وجود دارد. به صورت پیش فرض تاریخ انقضای تردد برای همه کاربران تا پایان سال 2099 است.

The screenshot shows the 'Professional Door Control Management' software interface. The 'Personnel' tab is active, and a 'User' dialog box is open. The 'Others' tab is selected, and the following information is entered:

- User ID: 2
- Name: Beta Sanat
- Card NO: 20604399
- Department: (empty)
- Attendance:
- Access Control:
- Activate: 2017-06-06
- Deactivate: 2029-12-31
- Dea. Time: 23:59

The 'OK' button is highlighted. The background shows a table with columns for User ID, User Name, and Card NO, containing entries for N20604399, N20549430, and N20551290.

# DOUBLE DOOR ACCESS CONTROL BOARD S02



پس از تغییر تاریخ وارد منوی Operation شوید و از منوی Console درب ها را انتخاب کنید سپس گزینه Upload را جهت بارگذاری اطلاعات جدید انتخاب کنید.

Professional Door Control Management

File Configuration Operation One Card Multifunction Tools Help

Getting Started

1. Add Controllers By Searching

2. Auto Add Cards By Swiping

3. Add Privileges Allow And Upload

Swipe again, Open

Close

Configuration

Operation

Attendance

Console Query Swipe Records

Select All Monitor Stop Check Adjust Time Upload Download Download And Monitor Clear Event Window Find (All Zones)

درب ورودی درب خروجی

Upload Option

Basic Configuration

Access Privilege

OK Cancel

Time Desc Info

Superabc | Access -BLUE- Ver: 8.1

الأحد 2024-08-04 16:56:05

Professional Door Control Management

File Configuration Operation One Card Multifunction Tools Help

Getting Started

1. Add Controllers By Searching

2. Auto Add Cards By Swiping

3. Add Privileges Allow And Upload

Swipe again, Open

Close

Configuration

Operation

Attendance

Console Query Swipe Records

Select All Monitor Stop Check Adjust Time Upload Download Download And Monitor Clear Event Window Find (All Zones)

درب ورودی درب خروجی

	Time	Desc	Info
1	16:57:13	درب خروجی[223217850]	Upload Starting...
2	16:57:15	درب خروجی[223217850]	Upload All Successfully-[2]
3	16:57:15	درب ورودی[223217850]	Already Upload

OK Cancel

Superabc | Access -BLUE- Ver: 8.1

الأحد 2024-08-04 16:57:22

درب خروجی: Upload All Successfully[2]

## مرکز کنترل دسترسی دو درب SO2



### حذف کاربر از نرم افزار و مرکز کنترل

جهت حذف کردن کاربر یا کاربران، مراحل زیر را انجام دهید:

۱. وارد منوی Basic Config شوید سپس Personnel را انتخاب کنید.

Professional Door Control Management

Getting Started

- Hide When Login
- 1. Add Controller By Searching
- 2. Auto Add Cards By Swiping
- 3. Add Privilege Allow And Upload
- Swipe again, Open
- Hide

Basic Config

Access Control

Basic Operate

Attendance

Tools Help Super.ABC Access -BLUE- Ver: 5.33

السبت 2021-11-20 10:49:01

۲. کاربر یا کاربران مورد نظر را انتخاب کنید سپس گزینه Del را انتخاب کنید.

Professional Door Control Management

Getting Started

- Hide When Login
- 1. Add Controller By Searching
- 2. Auto Add Cards By Swiping
- 3. Add Privilege Allow And Upload
- Swipe again, Open
- Hide

Basic Config

Access Control

Basic Operate

Attendance

Auto Add Add Edit Del Print Export To Excel Card Lost Batch Update Privilege

Name CardNO Dept. Query Clear

User ID	User Name	Card NO	Attendance	Access Control	Active Date	Deactive Date	Department
2		873017530	☑	☑	2021-05-05	2029-12-31	
3	N2499005104		☑	☑	2021-05-05	2029-12-31	
4	N2265264349	2265264349	☑	☑	2021-05-05	2029-12-31	
6	N1444102285	1444102285	☑	☑	2021-05-05	2029-12-31	
8	N956903610	956903610	☑	☑	2021-05-05	2029-12-31	2
9	N1125650520	1125650520	☑	☑	2021-05-05	2029-12-31	
11	N817530624	817530624	☑	☑	2021-05-05	2029-12-31	
12	N274217472	274217472	☑	☑	2021-05-05	2029-12-31	
13	N1083032832	1083032832	☑	☑	2021-05-05	2029-12-31	
14	N1083029504	1083029504	☑	☑	2021-05-05	2029-12-31	
15	N817520064	817520064	☑	☑	2021-05-05	2029-12-31	
16	N819810816	819810816	☑	☑	2021-05-05	2029-12-31	
17	N1234567891	1234567891	☑	☑	2021-06-30	2029-12-31	
18	N1234567892	1234567892	☑	☑	2021-06-30	2029-12-31	
19	N1234567893	1234567893	☑	☑	2021-06-30	2029-12-31	
20	N1234567894	1234567894	☑	☑	2021-06-30	2029-12-31	
21	N1234567895	1234567895	☑	☑	2021-06-30	2029-12-31	
22	N1234567896	1234567896	☑	☑	2021-06-30	2029-12-31	
23	N1234567897	1234567897	☑	☑	2021-06-30	2029-12-31	
24	N1234567898	1234567898	☑	☑	2021-06-30	2029-12-31	
25	N1234567899	1234567899	☑	☑	2021-06-30	2029-12-31	
		822885882	☑	☑	2021-05-05	2029-12-31	

Tools Help Super.ABC Access -BLUE- Ver: 5.33

2000... السبت 2021-11-20 10:47:54



## DOUBLE DOOR ACCESS CONTROL BOARD S02



ii. گزینه OK را انتخاب کنید.

Professional Door Control Management

Getting Started  
 Hide When Login  
 1. Add Controller By Searching  
 2. Auto Add Cards By Swiping  
 3. Add Privilege Allow And Upload  
 Swipe again, Open  
 Hide

Basic Config  
 Access Control  
 Basic Operate  
 Attendance

Controllers Department Personnel

Auto Add Add Edit Del Print Export To Excel Card Lost Batch Update Privilege

Name: [ ] CardNO: [ ] Dept: [ ] Query Clear

User ID	User Name	Card NO	Attendance	Access Control	Active Date	Deactive Date	Department
2	پتا	873017530	<input checked="" type="checkbox"/>	<input checked="" type="checkbox"/>	2021-05-05	2029-12-31	
3	N2498005184	2265264349	<input checked="" type="checkbox"/>	<input checked="" type="checkbox"/>	2021-05-05	2029-12-31	
4	N2265264349	2265264349	<input checked="" type="checkbox"/>	<input checked="" type="checkbox"/>	2021-05-05	2029-12-31	
6	N1444102285	1444102285	<input checked="" type="checkbox"/>	<input checked="" type="checkbox"/>	2021-05-05	2029-12-31	
8	N956903610	956903610	<input checked="" type="checkbox"/>	<input checked="" type="checkbox"/>	2021-05-05	2029-12-31	2
9	N1125650520	1125650520	<input checked="" type="checkbox"/>	<input checked="" type="checkbox"/>	2021-05-05	2029-12-31	
11	N817530624	817530624	<input checked="" type="checkbox"/>	<input checked="" type="checkbox"/>	2021-05-05	2029-12-31	
12	N274217472	274217472	<input checked="" type="checkbox"/>	<input checked="" type="checkbox"/>	2021-05-05	2029-12-31	
13	N1083032832	1083032832	<input checked="" type="checkbox"/>	<input checked="" type="checkbox"/>	2021-05-05	2029-12-31	
14	N1083029504	1083029504	<input checked="" type="checkbox"/>	<input checked="" type="checkbox"/>	2021-05-05	2029-12-31	
15	N817528064	817528064	<input checked="" type="checkbox"/>	<input checked="" type="checkbox"/>	2021-05-05	2029-12-31	
16	N819810816	819810816	<input checked="" type="checkbox"/>	<input checked="" type="checkbox"/>	2021-05-05	2029-12-31	
17	N1234567891	1234567891	<input checked="" type="checkbox"/>	<input checked="" type="checkbox"/>	2021-06-30	2029-12-31	
18	N1234567892	1234567892	<input checked="" type="checkbox"/>	<input checked="" type="checkbox"/>	2021-06-30	2029-12-31	
19	N1234567893	1234567893	<input checked="" type="checkbox"/>	<input checked="" type="checkbox"/>	2021-06-30	2029-12-31	
20	N1234567894	1234567894	<input checked="" type="checkbox"/>	<input checked="" type="checkbox"/>	2021-06-30	2029-12-31	
21	N1234567895	1234567895	<input checked="" type="checkbox"/>	<input checked="" type="checkbox"/>	2021-06-30	2029-12-31	
22	N1234567896	1234567896	<input checked="" type="checkbox"/>	<input checked="" type="checkbox"/>	2021-06-30	2029-12-31	
23	N1234567897	1234567897	<input checked="" type="checkbox"/>	<input checked="" type="checkbox"/>	2021-06-30	2029-12-31	
24	N1234567898	1234567898	<input checked="" type="checkbox"/>	<input checked="" type="checkbox"/>	2021-06-30	2029-12-31	
25	N1234567899	1234567899	<input checked="" type="checkbox"/>	<input checked="" type="checkbox"/>	2021-06-30	2029-12-31	
		822685882	<input checked="" type="checkbox"/>	<input checked="" type="checkbox"/>	2021-05-05	2029-12-31	

Information  
 Are you sure Del Users total= 17?  
 OK Cancel

Tools Help Super:ABC | Access -BLUE- Ver: 5.33 2000... 2021-11-20 10:48:25 السبت

iv. سپس وارد منوی Operation یا Basic Operate شوید و از منوی Console درب ها را انتخاب کنید و گزینه Upload را جهت بارگذاری اطلاعات جدید انتخاب کنید.

### غیرفعال کردن دسترسی کاربران

در برخی از شرایط نیاز به غیرفعال کردن تعدادی از کاربران (به عنوان مثال کاربران بدحساب) است. بدین منظور در قسمت Add Privilege And Upload گزینه‌ای برای غیرفعال کردن کاربران قرار داده شده که در ادامه توضیحات مربوطه ذکر شده است.

1. پس از ورود به قسمت Add Privilage Allow And Upload کاربر یا کاربران و نام درب موردنظر را انتخاب و به قسمت Selected Door و Selected User ارسال کنید.

## مرکز کنترل دسترسی دو درب S02



User ID	User Name	Card NO
2	Beta Sanat	20604399
3	K20549430	20549430
4	K20551290	20551290

Optional Doors	Selected Doors
m001-1	
m001-2	

User ID	User Name	Card NO
2	Beta Sanat	20604399
3	K20549430	20549430
4	K20551290	20551290

Optional Doors	Selected Doors
	m001-1
	m001-2

2. سپس بر روی دکمه Prohibit And Upload کلیک کنید. ابتدا پیامی که نشان دهنده تعداد کاربران و درب‌های انتخاب شده است، نمایش داده می‌شود. با OK کردن این پیام، پیام انجام موفق عملیات بر روی صفحه نمایش داده خواهد شد.

# DOUBLE DOOR ACCESS CONTROL BOARD S02



Access Privileges Assignment

Users Department: (All)

User ID	User Name	Card No
2	Beta Sanat	20604399
4	K20551290	20551290

Selected Users:

User ID	User Name	Card No
3	K20549430	20549430

Information

Prohibit And upload  
Users' total = 1  
Doors Count = 2?

OK Cancel

Prohibit And upload

2017-06-12 11:40:20 Monday

Access Privileges Assignment

Users Department: (All)

User ID	User Name	Card No
2	Beta Sanat	20604399
4	K20551290	20551290

Selected Users:

User ID	User Name	Card No
3	K20549430	20549430

Information

Prohibit And upload Successfully

OK

Prohibit And upload

2017-06-12 11:40:46 Monday

## مرکز کنترل دسترسی دو درب S02



### تهیه Backup از کاربران و اطلاعات ثبت شده

حتما پس از اتمام ثبت کاربران و انجام تنظیمات موردنظر، از اطلاعات Backup تهیه نموده و در حافظه جانبی مانند CD یا فلش مموری ذخیره کنید. در صورت عدم توجه به این امر، با عوض شدن ویندوز کامپیوتر و یا نصب نرم افزار بر روی یک کامپیوتر جدید، اطلاعات کاربران از دست رفته و مجبور به تعریف مجدد تمام کاربران خواهید بود. برای تهیه Backup مراحل زیر را دنبال کنید:

1. بر روی گزینه Tools کلیک نموده و گزینه DB Backup را انتخاب نمایید.

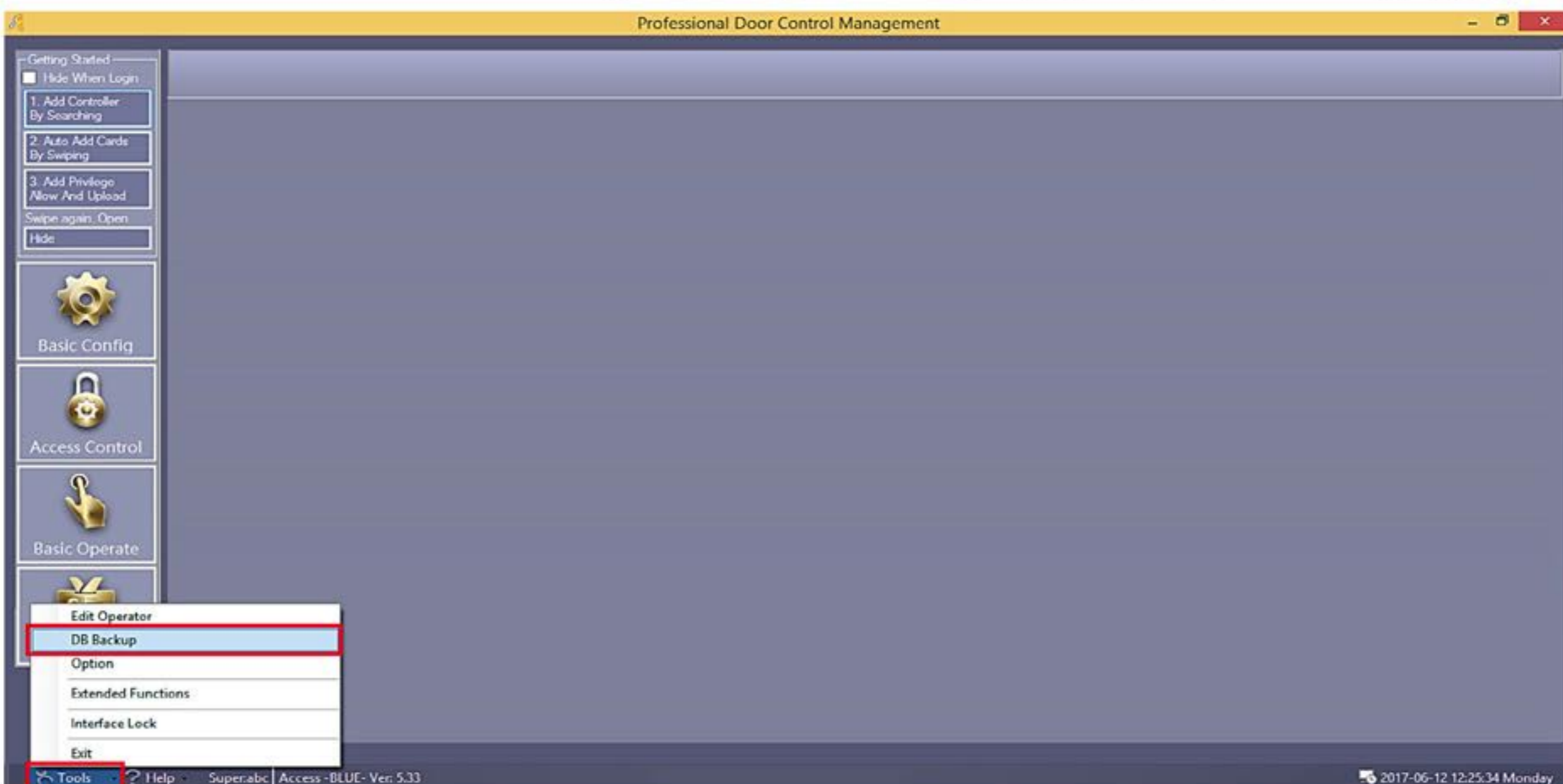

2. دکمه OK پیغام ظاهر شده را بزنید.

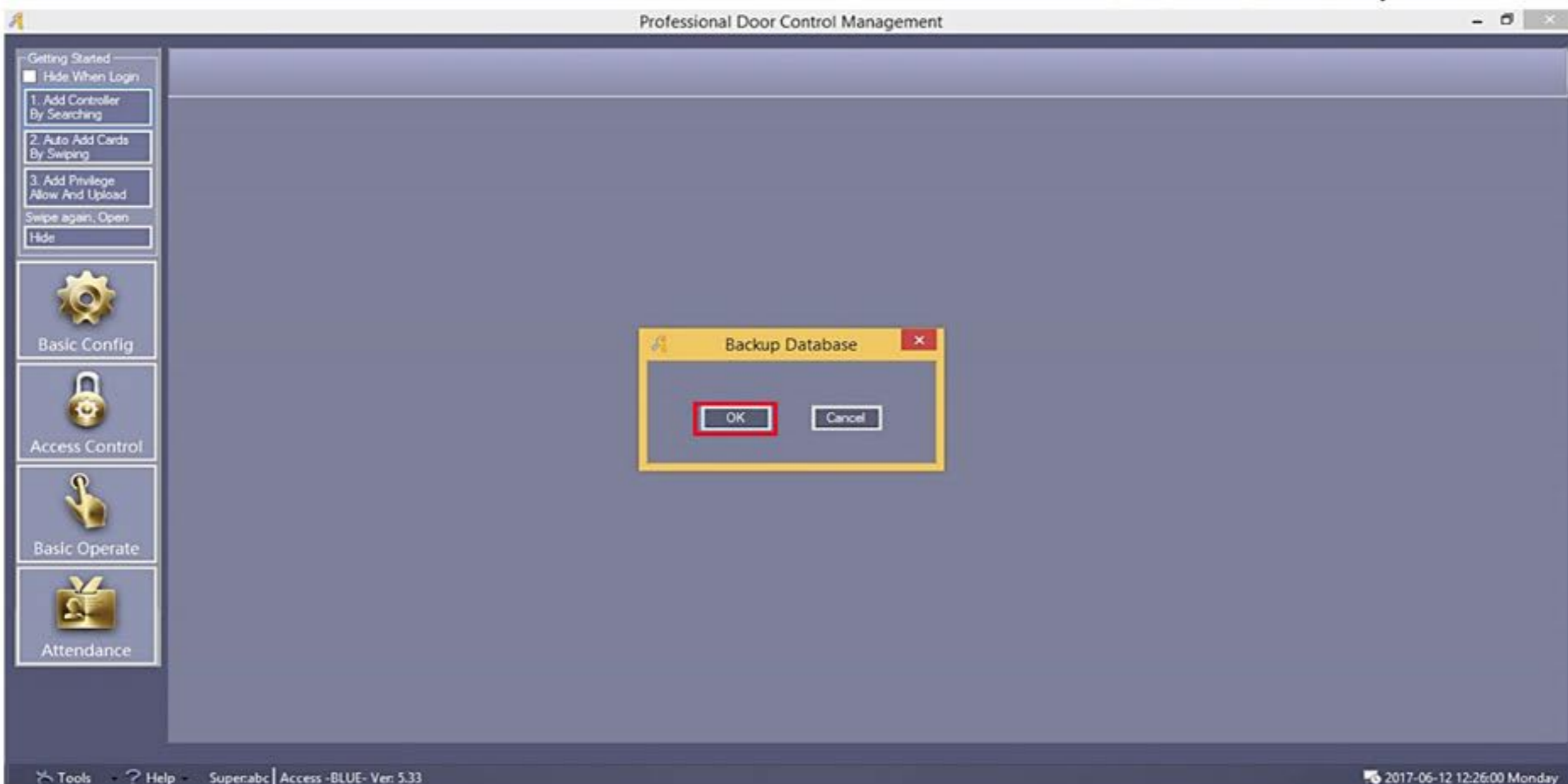

## DOUBLE DOOR ACCESS CONTROL BOARD S02



3. آدرس محل موردنظر برای ذخیره را انتخاب کرده و Save را بزنید. فایل Backup را بر روی یک حافظه جانبی ذخیره و نگهدارید. در صورت نیاز به اطلاعات Backup کافی است فایل ذخیره شده را در محل نصب نرم افزار کپی کنید.

Professional Door Control Management

Getting Started  
Hide When Login  
1. Add Controller By Searching  
2. Auto Add Cards By Swiping  
3. Add Privilege Allow And Upload  
Swipe again, Open  
Hide

Basic Config  
Access Control  
Basic Operate  
Attendance

Save As  
AccessControl > BACKUP  
Search BACKUP  
Organize New folder  
Name Date modified Type  
This PC  
Desktop  
Documents  
Downloads  
Music  
Pictures  
Videos  
Local Disk (C:)  
Local Disk (D:)  
Local Disk (E:)  
Public Share (\\1)  
File name: CCard3000-2017-06-12\_122647\_98.mdb  
Save as type: (\*.mdb)  
Save Cancel

Tools Help Superabc Access-BLUE- Ver: 5.33 2017-06-12 12:26:58 Monday

### تغییر زمان عملکرد رله

جهت تغییر زمان عملکرد رله های مرکز کنترل از 0.25 ثانیه تا 6000 ثانیه مراحل زیر را انجام دهید.

زمان پیش فرض عملکرد رله ها 3 ثانیه است.

۱. منوی Basic Config را انتخاب کنید سپس گزینه Controllers را انتخاب کنید.

Professional Door Control Management

Getting Started  
Hide When Login  
1. Add Controller By Searching  
2. Auto Add Cards By Swiping  
3. Add Privilege Allow And Upload  
Swipe again, Open  
Hide

Basic Config  
Access Control  
Basic Operate  
Attendance

Controllers Department Personnel  
Search New Edit Del Print Export To Excel (All Zones)

Controller#	SW	Active	IP	PORT	Zone	Note	Doors
1	223188149	<input checked="" type="checkbox"/>		6000		m001-1; m001-2	

Tools Help Superabc Access-BLUE- Ver: 5.33 1 2021-11-08 15:29:26 الاین

## مرکز کنترل دسترسی دو درب S02

ii. مرکز کنترل مورد نظر را انتخاب کنید و سپس گزینه Edit را انتخاب کنید و در پنجره ظاهر شده گزینه NEXT را انتخاب کنید.

The screenshot shows the 'Professional Door Control Management' software interface. The 'Controllers' tab is active, displaying a table with one controller entry. The 'Edit' button is highlighted in red. A 'Controller' configuration dialog box is open, showing fields for Controller # (1), SN (223188149), and Active status (checked). The 'Next >>' button is also highlighted in red.

Controller#	SN	Active	IP	PORT	Zone	Note	Doors
1	223188149	<input checked="" type="checkbox"/>		60000			m001-1; m001-2

iii. مقدار Door Delay را برحسب ثانیه تنظیم کنید سپس OK کنید.

The screenshot shows the 'Professional Door Control Management' software interface. The 'Two Doors' configuration dialog box is open, showing fields for Door Name (m001-1 and m001-2), Door Control State (Control, Open, Close), and Door Delay (sec) (3 and 3). The 'OK' button is highlighted in red.

Door Name	Active	Door Control State	Door Delay(sec)
Door 1# m001-1	<input checked="" type="checkbox"/>	<input checked="" type="radio"/> Control <input type="radio"/> Open <input type="radio"/> Close	3
Door 2# m001-2	<input checked="" type="checkbox"/>	<input checked="" type="radio"/> Control <input type="radio"/> Open <input type="radio"/> Close	3

iv. از منوی Basic Operate و سپس Console درب را انتخاب کنید و با استفاده از Upload اطلاعات را به آن درب ارسال کنید تا تغییرات اعمال شوند.

# DOUBLE DOOR ACCESS CONTROL BOARD S02



## مشاهده گزارش تردد کاربران

از منوی Operation وارد Console شوید درب هایی که قصد مشاهده تردد از آن ها را دارید انتخاب کنید سپس گزینه Download را انتخاب کنید. در کادر باز شده دکمه OK را انتخاب کنید.

Professional Door Control Management

File Configuration Operation One Card Multifunction Tools Help

Getting Started

1. Add Controllers By Searching

2. Auto Add Cards By Swiping

3. Add Privileges Allow And Upload

Swipe again, Open

Close

Configuration

Operation

Attendance

Console Query Swipe Records

Select All Monitor Stop Check Adjust Time Upload Download Download And Monitor Clear Event Window Find (All Zones)

درب ورود درب خروج

Information

Download?

OK Cancel

Time Desc Info

Superabc | Access - BLUE- Ver: 8.1 2 الأحد 2024-08-04 15:10:04

در صورت دریافت اطلاعات از مرکز کنترل پیام های زیر نمایش داده می شوند.

Professional Door Control Management

File Configuration Operation One Card Multifunction Tools Help

Getting Started

1. Add Controllers By Searching

2. Auto Add Cards By Swiping

3. Add Privileges Allow And Upload

Swipe again, Open

Close

Configuration

Operation

Attendance

Console Query Swipe Records

Select All Monitor Stop Check Adjust Time Upload Download Download And Monitor Clear Event Window Find (All Zones)

درب ورود درب خروج

	Time	Desc	Info
1	15:09:12	درب خروج [223217850]	Getting Swipe Record Start...
2	15:09:13	درب خروج [223217850]	Getting Swipe Record Successfully-[47]
3	15:09:13	درب ورود [223217850]	Already Got Swipe Records

Superabc | Access - BLUE- Ver: 8.1 الأحد 2024-08-04 15:09:21

درب خروج: Getting Swipe Record Successfully[47]

## مرکز کنترل دسترسی دو درب SO2

سپس از منوی Query Swipe Records گزینه Query را انتخاب کنید تا آخرین ترددها را نمایش داده شوند. در این صفحه دریافت خروجی از ترددها به صورت فایل اکسل امکان پذیر است. همچنین جست و جو در بازه زمانی و بر اساس نام کاربر نیز قابل انتخاب است.

RecID	Card NO	User ID	User Name	Department	DateTime	Addr	Valid	Description
571	8262734	2	مهدي احمدوند	انباري	2024-08-04 15:02:45	الاحد -ترب خروج-In	<input checked="" type="checkbox"/>	Swipe
570	12747741	1	ظفر اسحاقيان	انباري	2024-08-04 14:57:47	الاحد -ترب ورود	<input checked="" type="checkbox"/>	Swipe
569	12747741	1	ظفر اسحاقيان	انباري	2024-08-04 14:57:46	الاحد -ترب ورود	<input checked="" type="checkbox"/>	Swipe
568	8262734	2	مهدي احمدوند	انباري	2024-08-04 14:57:44	الاحد -ترب ورود	<input checked="" type="checkbox"/>	Swipe
567	12747741	1	ظفر اسحاقيان	انباري	2024-08-04 14:56:20	الاحد -ترب خروج-In	<input checked="" type="checkbox"/>	Swipe
566	12747741	1	ظفر اسحاقيان	انباري	2024-08-04 14:56:06	الاحد -ترب خروج-In	<input checked="" type="checkbox"/>	Swipe
565	8262734	2	مهدي احمدوند	انباري	2024-08-04 14:56:00	الاحد -ترب خروج-In	<input checked="" type="checkbox"/>	Swipe
564	8262734	2	مهدي احمدوند	انباري	2024-08-04 14:55:33	الاحد -ترب خروج-In	<input type="checkbox"/>	Denied Access: No PRIVILEGE
563	8262734	2	مهدي احمدوند	انباري	2024-08-04 14:55:32	الاحد -ترب خروج-In	<input type="checkbox"/>	Denied Access: No PRIVILEGE
562	8262734	2	مهدي احمدوند	انباري	2024-08-04 14:55:32	الاحد -ترب خروج-In	<input type="checkbox"/>	Denied Access: No PRIVILEGE
561	8262734	2	مهدي احمدوند	انباري	2024-08-04 14:55:30	الاحد -ترب خروج-In	<input type="checkbox"/>	Denied Access: No PRIVILEGE
560	8262734	2	مهدي احمدوند	انباري	2024-08-04 14:55:26	الاحد -ترب خروج-In	<input type="checkbox"/>	Denied Access: No PRIVILEGE
559	12747741	1	ظفر اسحاقيان	انباري	2024-08-04 14:55:22	الاحد -ترب خروج-In	<input checked="" type="checkbox"/>	Swipe
558	8262734	2	مهدي احمدوند	انباري	2024-08-04 14:54:18	الاحد -ترب ورود	<input checked="" type="checkbox"/>	Swipe
557	12747741	1	ظفر اسحاقيان	انباري	2024-08-04 14:54:14	الاحد -ترب ورود	<input checked="" type="checkbox"/>	Swipe
556	8262734	2	مهدي احمدوند	انباري	2024-08-04 14:53:59	الاحد -ترب ورود	<input checked="" type="checkbox"/>	Swipe
555	8262734	2	مهدي احمدوند	انباري	2024-08-04 14:46:44	الاحد -ترب ورود	<input checked="" type="checkbox"/>	Swipe
554	8262734	2	مهدي احمدوند	انباري	2024-08-04 14:46:44	الاحد -ترب ورود	<input checked="" type="checkbox"/>	Swipe
553	8262734	2	مهدي احمدوند	انباري	2024-08-04 14:46:43	الاحد -ترب ورود	<input checked="" type="checkbox"/>	Swipe
552	8262734	2	مهدي احمدوند	انباري	2024-08-04 14:46:43	الاحد -ترب ورود	<input checked="" type="checkbox"/>	Swipe

از منوی Query Options نیز دریافت گزارش براساس نوع ثبت تردد و آنتنی که کارت ها در مقابل آن قرار گرفته اند، قابل فیلتر کردن است.



# DOUBLE DOOR ACCESS CONTROL BOARD S02



## مشاهده گزارش تردد کاربران به صورت آنلاین

جهت دریافت گزارش تردد کاربران در همان لحظه از منوی Console درب هایی که قصد مشاهده تردد از آن ها را دارید انتخاب و سپس Monitoring را انتخاب کنید.

Professional Door Control Management

File Configuration Operation One Card Multifunction Tools Help

Getting Started

1. Add Controllers By Searching

2. Auto Add Cards By Swiping

3. Add Privileges Allow And Upload

Swipe again, Open

Close

Configuration

Operation

Attendance

Console Query Swipe Records

Select All Monitoring Check Adjust Time Upload Download Download And Monitor Clear Event Window Find (All Zones)

ترب ورودی ترب خروجی

	Time	Desc	Info
✓ 1	14:57:45	ترب ورودی-In	8262734-2-الأحد-ترب ورودی-14:57:45-2024-08-04-15:03:20
✓ 2	14:57:47	ترب ورودی-In	12747741-1-الأحد-ترب ورودی-14:57:47-2024-08-04-15:03:20
✓ 3	14:57:48	ترب ورودی-In	12747741-1-الأحد-ترب ورودی-14:57:48-2024-08-04-15:03:20
✓ 4	15:02:45	ترب خروجی-In	8262734-2-الأحد-ترب خروجی-15:02:45-2024-08-04-15:03:20

Card NO: 8262734  
User ID: 2  
Name: مهدي احمدوند  
Dept: اداري  
Read Date: 2024-08-04 15:02:45  
Addr: ترب خروجی-In  
Status: Swipe

Superabc | Access -BLUE- Ver: 8.1

Monitoring 4 الأحد 2024-08-04 15:03:20

## تغيير رمز ورود به منو

در صورت تمایل به تعویض رمز ورود به منو از قسمت Tools گزینه Edit Operator را بزنید. در کادر Name، نام کاربری (User Name) و در قسمت New Password و Confirmed Password، رمز جدید را وارد کرده و OK کنید.

Professional Door Control Management

Getting Started

Hide When Login

1. Add Controller By Searching

2. Auto Add Cards By Swiping

3. Add Privilege Allow And Upload

Swipe again, Open

Hide

Basic Config

Access Control

Basic Operate

Edit Operator

DB Backup

Option

Extended Functions

Interface Lock

Exit

Tools Help Superabc | Access -BLUE- Ver: 5.33

2017-06-12 12:31:05 Monday

## مرکز کنترل دسترسی دو درب S02

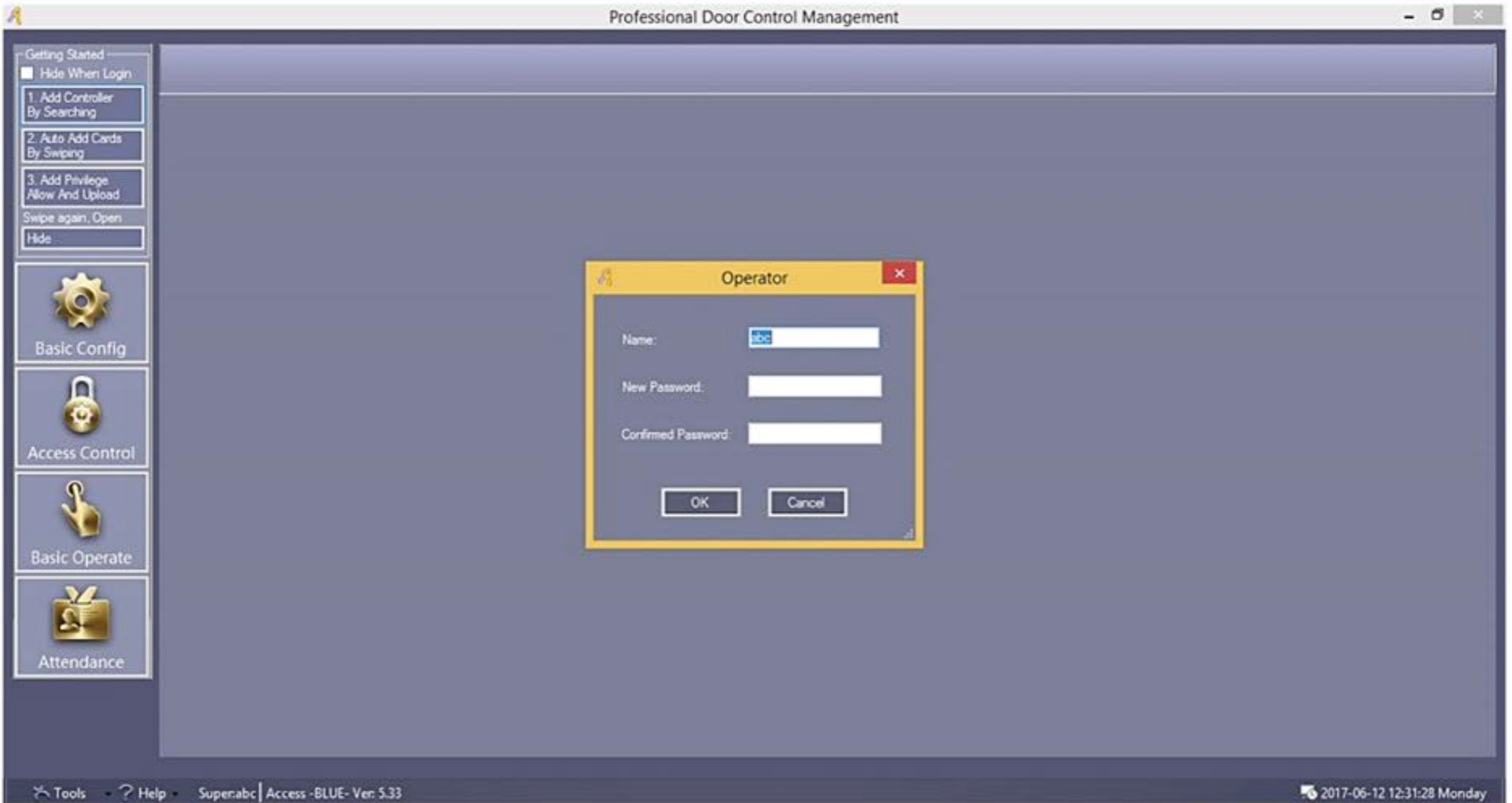

### بازگشت به تنظیمات کارخانه

جهت بازگرداندن مرکز کنترل به تنظیمات پیش فرض سازنده و حذف همه کاربران و تردها مراحل زیر را انجام دهید.

۱. از منوی Console درب اول را انتخاب کنید. سپس دکمه های `ctrl+shif+Q` را همزمان فشار دهید. در کادر باز شده عدد 5678 را وارد و OK کنید.

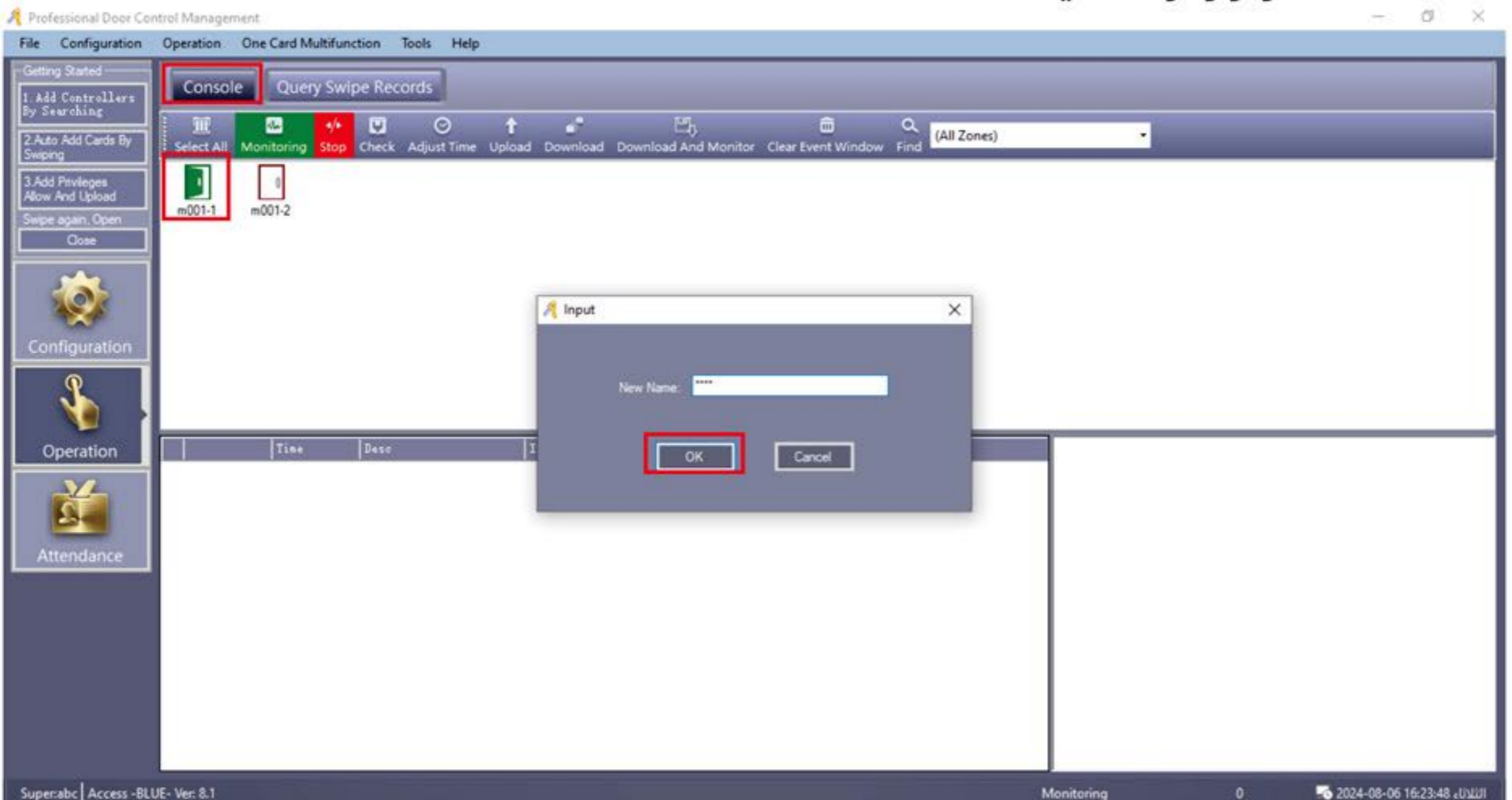

# DOUBLE DOOR ACCESS CONTROL BOARD S02



ii. سپس به روی همان درب کلیک راست کنید و Quick Format (V5.48 above) را انتخاب کنید.

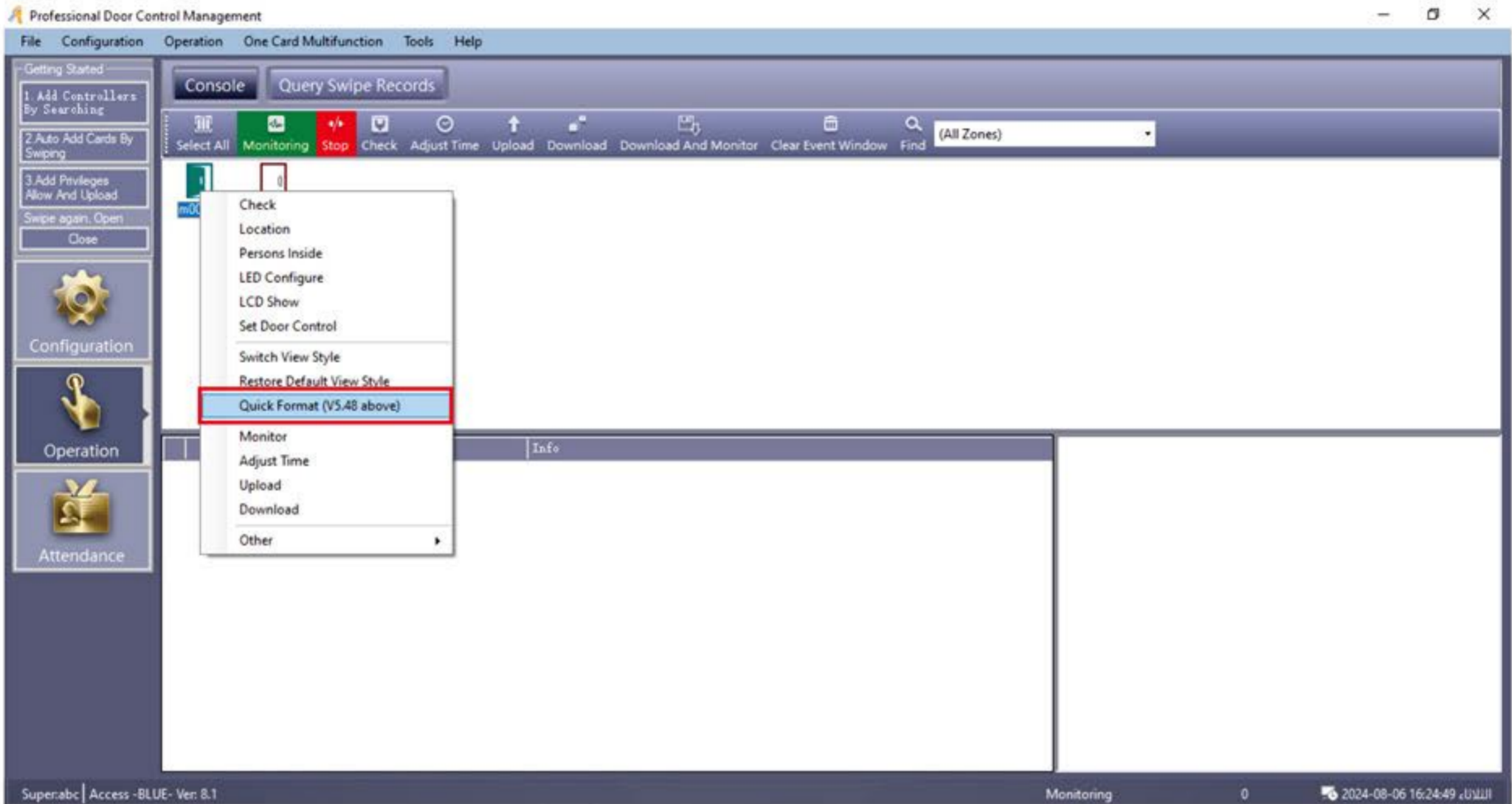

iii. در کادر محاوره ای باز شده OK را انتخاب کنید.

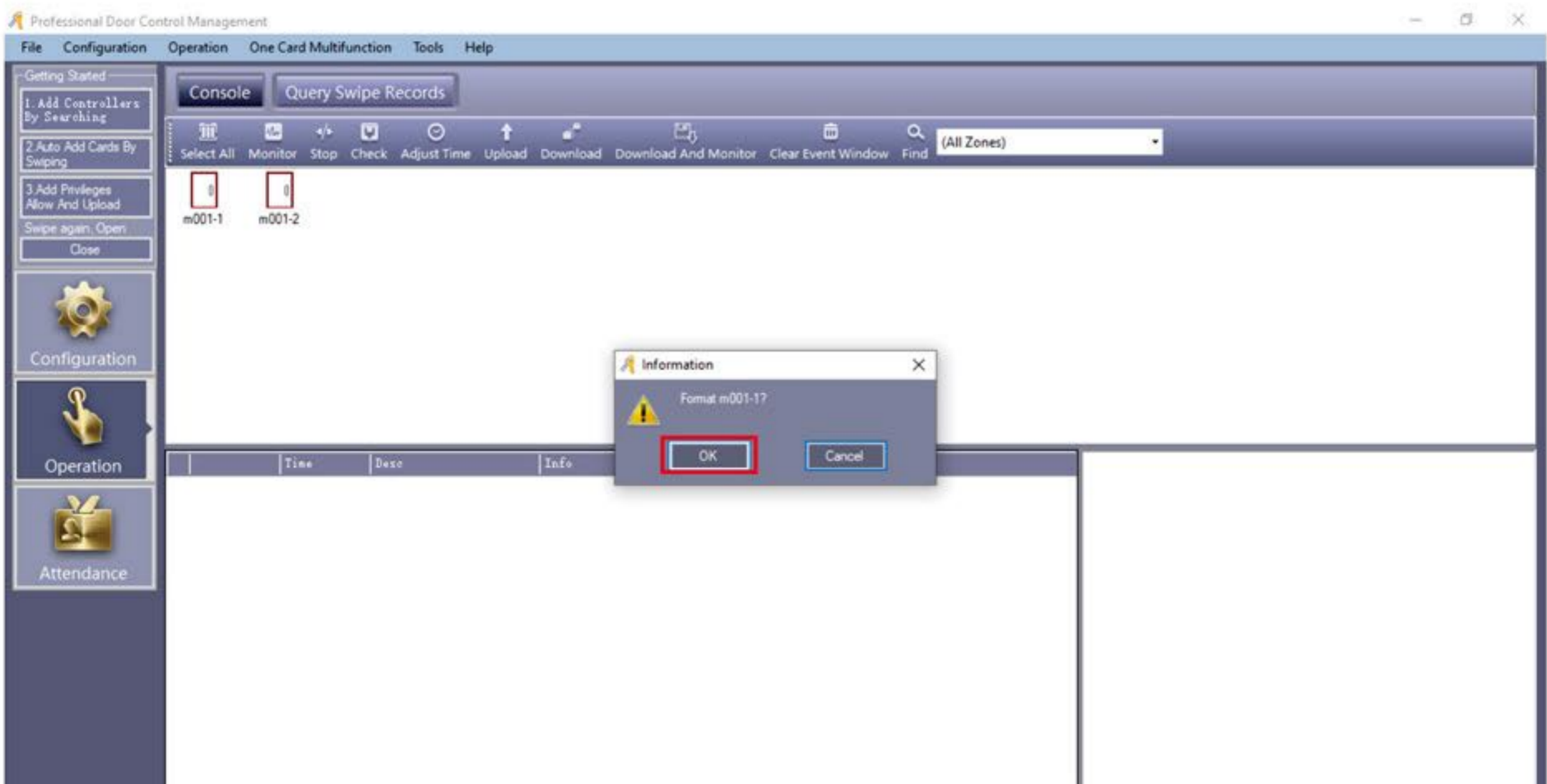

## مرکز کنترل دسترسی دو درب S02

The screenshot shows the 'Professional Door Control Management' software interface. The main window displays a 'Console' view with a toolbar containing buttons for 'Select All', 'Monitoring', 'Stop', 'Check', 'Adjust Time', 'Upload', 'Download', 'Download And Monitor', 'Clear Event Window', and 'Find'. Below the toolbar, there are two status indicators for 'm001-1' and 'm001-2'. A table below shows a single record:

	Time	Desc	Info
1	16:25:34	m001-1[223217850]	Format

The interface also includes a sidebar with 'Getting Started' steps (1. Add Controllers By Searching, 2. Auto Add Cards By Swiping, 3. Add Privileges Allow And Upload) and buttons for 'Configuration', 'Operation', and 'Attendance'. The status bar at the bottom indicates 'Monitoring' and the date '2024-08-06 16:25:44'.

iv. برای درب دوم نیز همین مراحل را انجام دهید

### تمدید تاریخ انقضای نرم افزار

در صورتی که پس از باز کردن نرم افزار با این پیغام مواجه شدید نیاز هست تا نرم افزار ریجستری شود. برای برطرف شدن این مشکل در خط اول و دوم حرف a را وارد کنید و در خط سوم عدد 2004 را وارد کنید و OK کنید.

The dialog box contains the following fields and buttons:

- Company Name: a
- Building Company: a
- Register Code: 2004
- Buttons: OK (highlighted with a red box), Exit

## DOUBLE DOOR ACCESS CONTROL BOARD S02



با ظاهر شدن پیغام زیر دکمه OK را بزنید و مجددا نرم افزار را باز کنید.

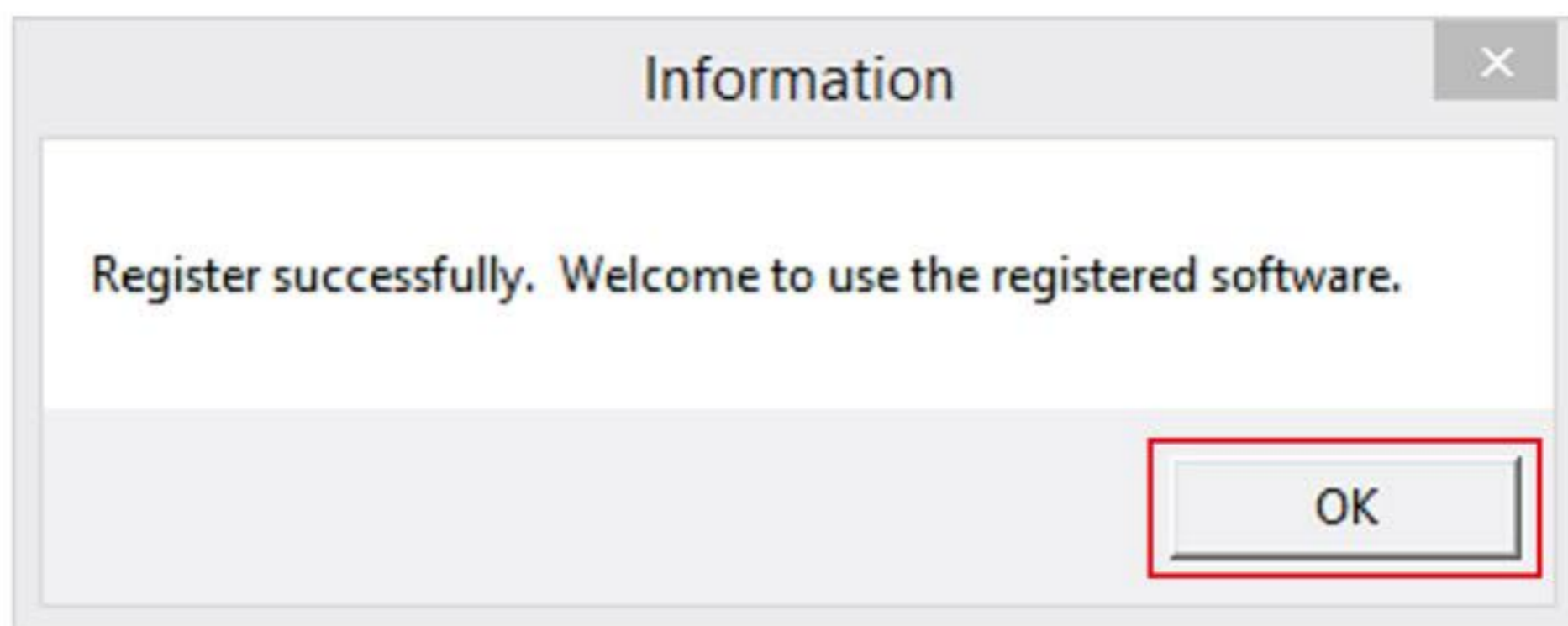



عیب یابی		
مشکل	علت	راه کار
چراغ LED آنتن خاموش است و با قرار دادن تگ مقابل آن بوق نمی زند.	برق دستگاه قطع شده است.	برق ورودی چک شود.
با قرار گرفتن تگ یا کارت مقابل آنتن، آنتن بوق میزند و چراغ LED آن چشمک میزند اما درب باز نمی شود.	<p>(1) سیم منفی تغذیه آنتن و برد کنترل بهم متصل نشده است.</p> <p>(2) سیم های دیتای آنتن و برد کنترل به درستی بهم متصل نشده است.</p> <p>(3) آنتن به درستی تنظیم نشده است.</p>	<p>(1) سیم منفی تغذیه آنتن و برد کنترل را بهم متصل کنید.</p> <p>(2) سیم سبز آنتن را به D0 و سیم سفید آنتن را به D1 برد کنترل متصل کنید.</p> <p>(3) با استفاده از نرم افزار آنتن را مجدد تنظیم کنید.</p>
آنتن اول کارت یا تگ را می خواند و درب را باز می کند ولی آنتن دوم خیر.	تنظیمات آنتن دوم با آنتن اول متفاوت است.	آنتن دوم را مانند آنتن اول تنظیم کنید.
مطابق روش ذکر شده در کاتالوگ محدودیت تردد کاربران به مرکز کنترل اعمال نمی شود. (کارت ها یا تگ ها فعال و غیرفعال نمی شوند)	ارتباط مرکز کنترل و کامپیوتر قطع می باشد.	کابل شبکه بررسی شود.

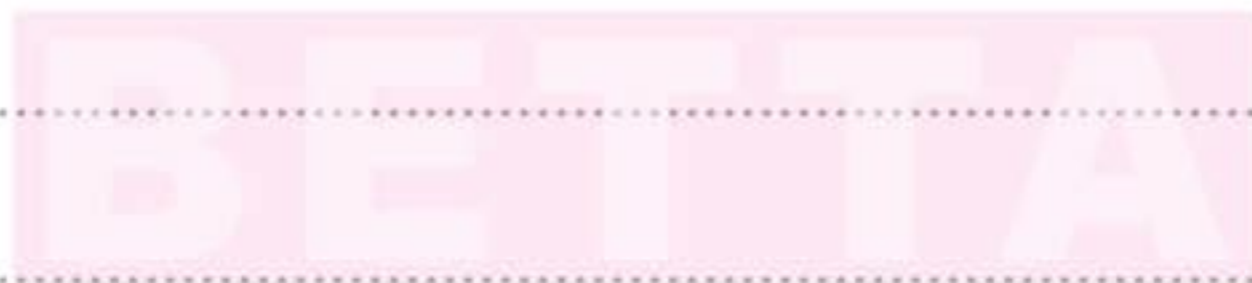
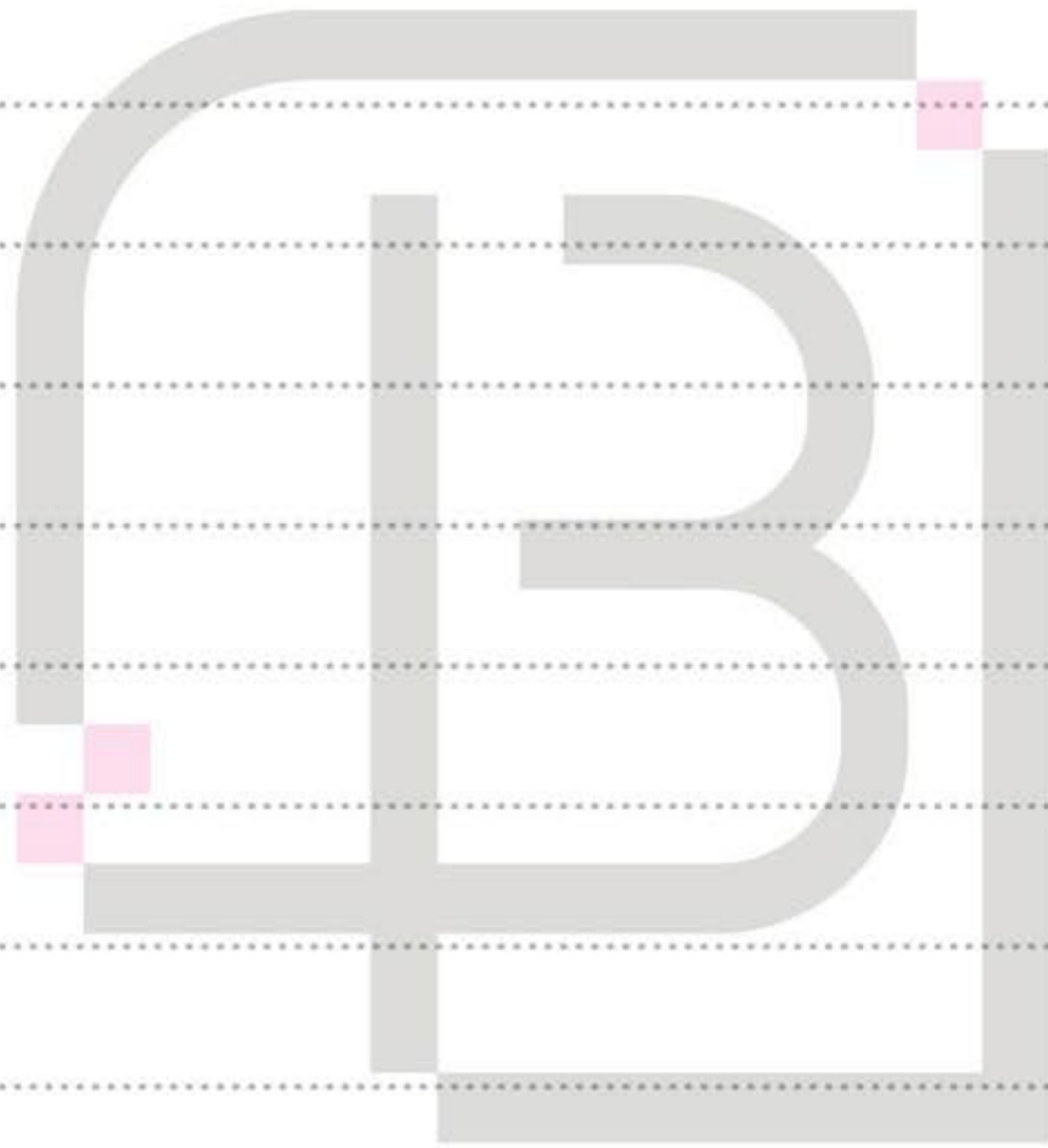



# Double Door Access Control Board S02



مرکز کنترل دسترسی دو درب

دانلود کاتالوگ



دانلود نرم افزار

